

Unser Service für Sie!

Gerät ist bereits geöffnet. Nach erfolgter Elektroinstallation den Gehäusedeckel mit den Haken oben am Unterteil einrasten und einfach zuschnappen.

Our service for you!

Appliance is already opened. After effected electric installation engage the casing lid with the hooks at the top of the lower part and simply snap in.

Notre service à votre attention!

La boîte est déjà ouverte. Après avoir effectué l'installation électrique fermez le couvercle en l'enclenchant à l'aide d'un crochet en haut de la partie inférieure de la boîte.

Siamo al Vostro servizio!

L'apparecchio è già aperto. Dopo aver eseguito le operazioni di installazione chiudere il coperchio facendo scattare i ganci nell'apposita sede sulla parte inferiore della carcassa.

D

MONTAGEANLEITUNG

Ausschreibungstext
Elektromechanischer
Raumtemperaturregler
Fühlerelement: Bimetall
Schaltvermögen bei
Wippschalt. 2-Stellungen
Wippschalt. 3-Stellungen
Heizkontakt
Kühlkontakt
Schutzart
Schutzklasse (nach entspr. Montage) II
Temp. Bereich
zul. Luftfeuchtigkeit
nicht kondensierend

Typ 1C
250V~
10(4)A
6(3)A
10(4)A
5(2)A
IP30
II
5-30°C
max. 95% rH

GB

MOUNTING INSTRUCTION

Text for tender
Electromechanical
roomtemperature Controller
Sensor element: bi-metal;
Rated load
Rocker-switch 2 positions
Rocker-switch 3 positions
Heating contact
Cooling contact
Enclosure
Protective class (after corr. mounting) II
Temperature range
Permissible humidity
Non condensing

Typ 1C
250V~
10(4)A
6(3)A
10(4)A
5(2)A
IP30
II
5-30°C
max. 95% rH

F

INSTRUCTION DE MONTAGE

Texte pour appel d'offres
Régulateur électromécanique de
température ambiante
Élément capteur bimétal,
Pouvoir de coupure
Interrupteur 2-positions
Interrupteur 3-positions
Contact de chauffage
Contact de réfrigération
Protection
catégorie de protection après le
montage correspondant
Plage
Max. humidité
Non condensant

type 1C
250V~
10(4)A
6(3)A
10(4)A
5(2)A
IP30
II
5-30°C
95% rH

I

ISTRUZIONE DI MONTAGGIO

Testo per l'ordine
Regolatore di temperatura ambiente
elettromeccanico
Elemento sensore bimetalico,
Portata contatti
Interruttore 2-posizioni
Interruttore 3-posizioni
Contatto di riscaldamento
Contatto di refrigerazione
Grado di protezione
Categoria di protezione
(dopo un corretto montaggio)
Scala
Umidità
Non condensante

tipo 1C
250V~
10(4)A
6(3)A
10(4)A
5(2)A
IP30
II
5-30°C
max. 95% rH

Achtung!

Dieses Gerät darf nur durch eine Elektrofachkraft geöffnet und gemäß dem entsprechenden Schaltbild im Gehäusedeckel / auf dem Gehäuse / in der Bedienungsanleitung installiert werden. Dabei sind die bestehenden Sicherheitsvorschriften zu beachten.

Dieses Gerät ist nur zur Montage auf nicht leitfähigem und ebenen, festen Untergrund geeignet!

Geeignet für übliche Verunreinigungen!

Caution!

This device must not be opened by any person other than an expert electrician only and be installed according to the connection diagram shown in the housing cover / operating instructions. When doing so, all pertinent safety regulations currently operative and in force must be complied with and adhered to.

This appliance is only suitable for mounting on non-conductive and plain, solid underground!

Suitable for usual contamination!

Attention!

Cet appareil ne doit être ouvert que par un électricien spécialiste et est à installer en conformité avec le schéma de branchement apposé dans le couvercle du boîtier / représenté dans les notices d'instruction. Les prescriptions de sécurité actuellement en vigueur s'y rapportant sont à respecter.

Cet appareil ne peut être installé que sur une surface plane, stable et non conductible!

Résistant à la pollution normale!

Attenzione!

Quest'apparecchio deve essere aperto soltanto da un elettricista specializzato e deve essere installato in conformità allo schema corrispondente nel coperchio della scatola / nelle istruzioni per l'uso. Si deve osservare la rispettiva normativa sulla sicurezza.

Questo apparecchio può venire montato esclusivamente su sottofondo non conduttivo, piano e rigido!

Adatto a venire esposto a normali impurità!

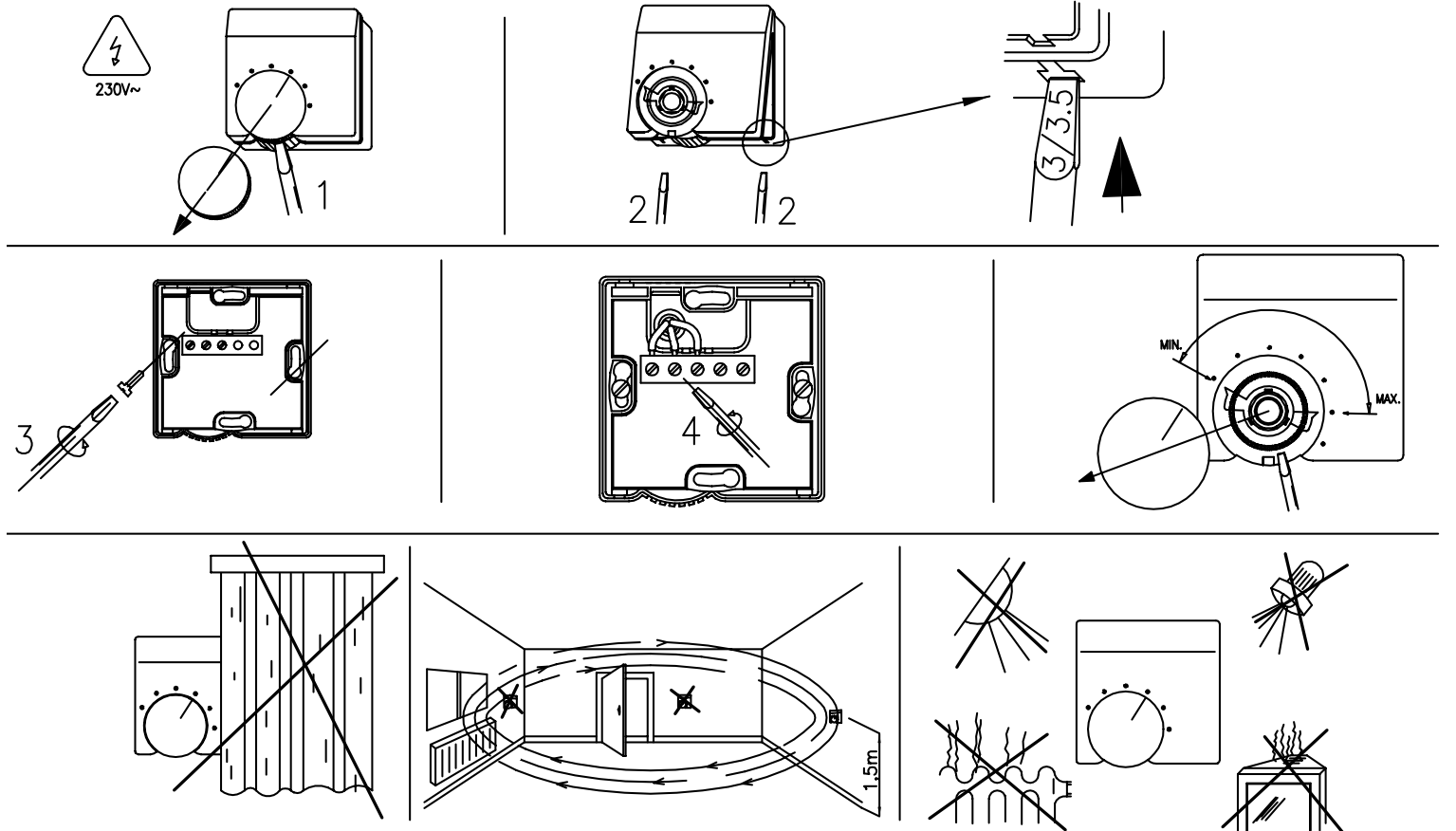

Symbol	BEDIENUNGSANLEITUNG Erklärung	OPERATING INSTRUCTION Explanation	NOTICE D'UTILISATION Description	ISTRUZIONI D'USO Descrizione
I	Netz EIN	Mains ON	Sous TENSION	Acceso
O	Netz AUS	Mains OFF	Hors TENSION	SPENTO
	Lüfter LANGSAM	Fan LOW	Ventilateur PETITE VITESSE	BASSA VEL.
II	MITTEL / Stufe 2	MEDIUM	VITESSE MOYENNE	MEDIA VEL.
	KÜHLEN	COOLING	FROID	FREDDO
	HEIZEN	HEATING	CHAUD	CALDO
	ZUSATZHEIZUNG	AUX. HEATER	CHAUFFAGE ADDITIONNEL	RISCALDAMENTO AUSILIARE
	ABSENKUNG AUTO (L)	SETBACK AUTO. (L)	HORLOGE (L)	RIDOTTA AUTO. (L)
	TAGTEMPERATUR	DAY	JOUR	GIORNO
	NACHTTEMPERATUR	NIGHT	NUIT	NOTTURNO

Die von uns genannten technischen Daten wurden von uns unter Laborbedingungen nach allgemein gültigen Prüfvorschriften, insbesondere DIN-Vorschriften, ermittelt. Nur insoweit werden Eigenschaften zugesichert. Die Prüfung der Eignung für den vom Auftraggeber vorgesehenen Verwendungszweck bzw. den Einsatz unter Gebrauchsbedingungen obliegt dem Auftraggeber; hierfür übernehmen wir keine Gewährleistung. Änderungen vorbehalten.

The above-mentioned technical data was determined under laboratory conditions in accordance with the relevant test regulations, in particular DIN standards. The data shown is guaranteed in this respect only. It is the responsibility of the customer to ensure suitability for proposed application or for operating according to conditions of use, we can offer no warranty in this range of use. Subject to change without notice.

Les données techniques que nous indiquons ont été déterminées dans des conditions de laboratoire et suivant les prescriptions valables en général, notamment les normes DIN. Les propriétés garanties ne le sont que dans ce cadre. C'est au client d'examiner si ces instruments conviennent à son utilisation prévue ou à l'application selon les conditions de leur mise en œuvre. En ce qui concerne ce point, nous n'assumons aucune garantie. Sous réserve de modifications techniques.

I dati tecnici specificati sono stati da noi rilevati in laboratorio in base alle norme di controllo correnti, soprattutto alle norme DIN. Solo in questo ambito vengono garantiti i requisiti. Il controllo della compatibilità per lo scopo di destinazione, previsto dal committente, nonché dell'impiego in condizioni d'uso, spetta al committente; per ciò non assumiamo alcuna garanzia. Salvo modifiche.